



ATLANTIQUE FORMATIONS

LES FONDAMENTAUX

Donnez du sens
à votre sécurité !

Cette formation est destinée à toute personne possédant peu ou pas de connaissances en électricité et dont le poste nécessite des compétences en électricité industrielle.

ATLANTIQUE FORMATIONS dispense cette formation en alternant modules théoriques et modules pratiques, sur bancs d'essais ou armoires électriques.

Au préalable, **ATLANTIQUE FORMATIONS** effectue un contrôle des connaissances et savoir-faire du ou des stagiaires, afin d'établir un parcours de formation personnalisé.

À l'issue de la formation, un nouveau contrôle des connaissances et savoir-faire est réalisé, afin de mesurer l'évolution du ou des stagiaires.

La durée de formation varie selon le niveau d'expérience et des objectifs à atteindre.

Les Fondamentaux

Les fondamentaux
en électricité

Exemples de compétences recherchées :

- Le circuit électrique
- Les domaines de tension
- Les courants électriques
- Les appareils de mesure
- Les types de protection
- Les schémas électriques
- Les différents moteurs
- La variation de vitesse des moteurs asynchrones

$$U = RI$$

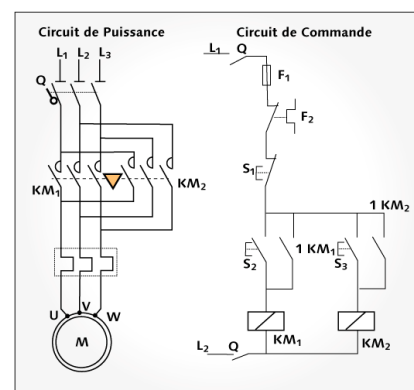
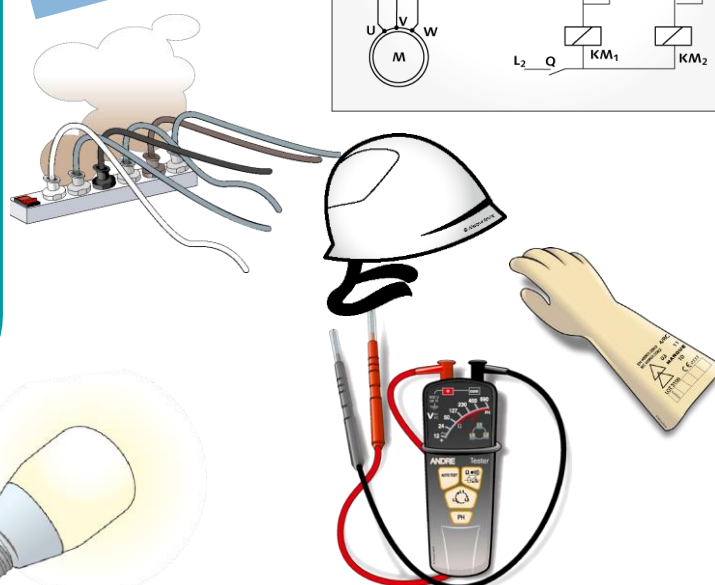

ATLANTIQUE FORMATIONS SAS – Capital social : 30 000 euros

13 rue de la Côte d'Ivoire – 17000 LA ROCHELLE

Tél. : 05 17 500 550

Siret : 894 675 214 00015 Code APE : 8559A

Immatriculée au greffe du tribunal de commerce à La Rochelle – Numéro de gestion 2021B00350