



ATLANTIQUE FORMATIONS

R485

*Donnez du sens
à votre sécurité !*

Conduite en sécurité des chariots de manutention automoteurs
gerbeurs à conducteur accompagnant

La Recommandation R485 concerne 2 catégories de gerbeurs à conducteur accompagnant, à mât fixe muni de bras de fourche, dont les mécanismes de translation et de levage sont motorisés ; il s'agit de :

CATÉGORIE 1

Gerbeurs automoteurs
à conducteur accompagnant
(1,20 m < hauteur de levée ≤ 2,50 m)

CATÉGORIE 2

Gerbeurs automoteurs
à conducteur
accompagnant
(hauteur de levée > 2,50 m)

La hauteur de levée est mesurée entre le sol et le dessus des bras de fourche dans leur position la plus élevée, c'est-à-dire avec le tablier en butée haute et - le cas échéant - le levage « transpalette » des bras supports totalement déployé.

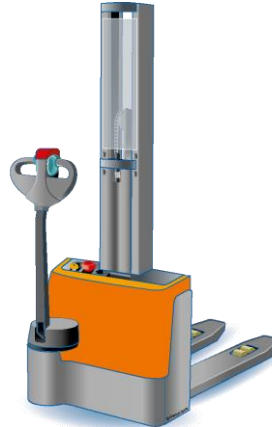

Mât central



Mât télescopique double (ou triple)



Gerbeur à contrepoids

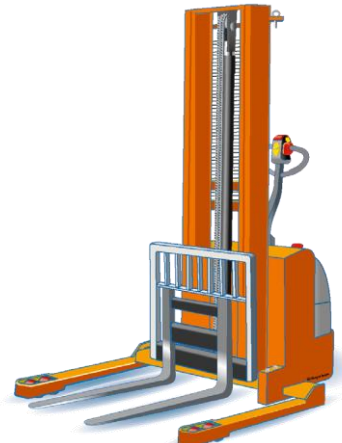

Longerons encadrants

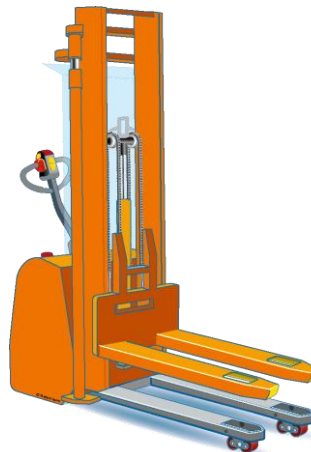

Bras de fourche recouvrants

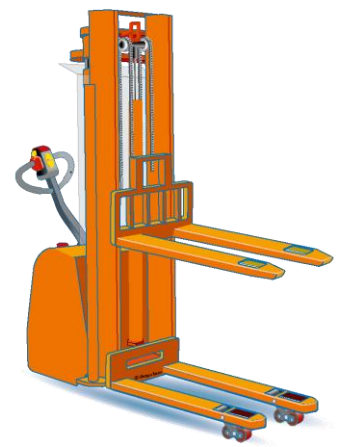

Double fourche

ATLANTIQUE FORMATIONS SAS – Capital social : 30 000 euros

13 rue de la Côte d'Ivoire – 17000 LA ROCHELLE

Tél. : 05 17 500 550

Siret : 894 675 214 00015 Code APE : 8559A

Immatriculée au greffe du tribunal de commerce à La Rochelle – Numéro de gestion 2021B00350



ATLANTIQUE FORMATIONS

R485

Donnez du sens
à votre sécurité !

Les Équipements concernés

Les équipements visés par cette recommandation sont les chariots automoteurs gerbeurs à conducteur accompagnant, au sens du couple de normes européennes harmonisées

EN ISO 3691-1: 2015 + EN 16307-1+ A1: 2015

Véhicule ayant au moins trois roues, muni d'un mécanisme d'entraînement motorisé, à l'exception de ceux qui roulent sur rail, conçu pour transporter, lever, gerber ou stocker en casiers toutes sortes de charges et conduit par un opérateur circulant à pied avec le chariot.

ATLANTIQUE FORMATIONS dispense les formations à la Conduite des Chariots automoteurs gerbeurs à conducteur accompagnant de Catégories 1 et 2, en formation Initiale (Débutants) ou en formation Recyclage (Expérimentés).

À l'issue des formations théoriques et pratiques, **ATLANTIQUE FORMATIONS** effectue un contrôle des connaissances et savoir-faire du conducteur pour la conduite en sécurité de l'engin concerné.

La durée de formation varie selon :

- Le nombre de participants par session.
- Le niveau d'expérience des participants (pré-requis).
- L'objectif fixé.

En complément des formations « Initiale » ou « Recyclage », **ATLANTIQUE FORMATIONS** vous propose également la possibilité de former vos opérateurs sur vos matériels spécifiques et accessoires.

ATLANTIQUE FORMATIONS SAS – Capital social : 30 000 euros

13 rue de la Côte d'Ivoire – 17000 LA ROCHELLE

Tél. : 05 17 500 550

Siret : 894 675 214 00015 Code APE : 8559A

Immatriculée au greffe du tribunal de commerce à La Rochelle – Numéro de gestion 2021B00350

Conduite en sécurité
des chariots de manutention automoteurs
gerbeurs à conducteur accompagnant